

ANYLIFT



Bedienungsanleitung

ANYLIFT eco

Hubladesystem für Nutzfahrzeuge

V14 vom 01.04.2026

INHALT

| | |
|---|----|
| Kontakt für Support..... | 2 |
| Hinweis für Fahrer bzw. Bedienpersonal | 3 |
| Systembeschreibung..... | 4 |
| Bestimmungsgemäße Verwendung..... | 4 |
| Sicherheitsvorschriften für den Betrieb | 4 |
| Sicherheitseinrichtungen am Hubladesystem..... | 7 |
| Vor der Inbetriebnahme | 8 |
| Allgemeines über die Bedienung im Normalbetrieb | 8 |
| Warnhinweise für den Normalbetrieb | 11 |
| Ladungssicherung | 13 |
| Entladen und Beladen im Automatikbetrieb | 14 |
| Bedienung im Notbetrieb..... | 18 |
| Bedienung im stromlosen Notbetrieb | 21 |
| Warnhinweise für den Notbetrieb..... | 22 |
| Sicherungen | 23 |
| IQANgo..... | 24 |
| Instillation der App..... | 24 |
| Verbindung herstellen..... | 24 |
| Fernzugriff | 26 |
| EG-Konformitätserklärung..... | 27 |
| Wartung und Prüfung..... | 29 |
| Warnschilder..... | 31 |

Kontakt für Support

info@anylift.at

www.anylift.at

+43 677 64341688

Typenbeschreibung und technische Daten

| | |
|--------------------------|---|
| Typbezeichnung | ANYLIFT eco |
| Produktart | Hubladesystem für Nutzfahrzeuge |
| Hersteller | ANYLIFT GmbH |
| Anschrift | Schmidapark 4/1/7, 3701 Großweikersdorf, Österreich |
| Antrieb | Elektrisch, 12V |
| Bedienung | Betriebsstand |
| Eigengewicht | Maximal 250 kg |
| Energieversorgung | 11V-14V |
| Sicherung | Siehe Kapitel „Sicherungen“ |
| Maximale Nutzlast | Siehe Typenschild |

Hinweis für Fahrer bzw. Bedienpersonal

Diese Anleitung erläutert die korrekte Bedienung und Wartung des ANYLIFT Hubladesystems für Nutzfahrzeuge sowie anfallende Wartungsarbeiten und regelmäßige Inspektion. Bitte lesen Sie diese Anleitung aufmerksam durch, auch wenn Sie bereits mit ähnlichen Systemen vertraut sind, da viele der hier vorhandenen Informationen ausschließlich auf dieses Modell zutreffen. Sollten Sie hinsichtlich anderer Modellausführungen Fragen haben, wenden Sie sich bitte an Ihren Händler. ANYLIFT behält sich das Recht vor, Änderungen oder Modifikationen der in dieser Anleitung enthaltenen Spezifikationen ohne Vorankündigung vorzunehmen, ohne dadurch Verpflichtungen einzugehen.

Die Bedienungsanleitung ist vor Inbetriebnahme aufmerksam zu lesen, die enthaltenen Anweisungen sind unbedingt zu beachten. Die Bedienungsanleitung ist jederzeit in jenem Fahrzeug aufzubewahren, in dem das Hubladesystem verbaut ist. Für Personenschäden, Schäden am Fahrzeug und am Hubladesystem, die durch Nichtbeachtung dieser Bedienungsanleitung entstehen, wird keine Haftung übernommen.

Die folgenden Sicherheitshinweise warnen vor Gefahren und sollen helfen, Personen- und Sachschäden zu vermeiden. Zu Ihrer eigenen Sicherheit ist die Einhaltung der Sicherheitshinweise dieser Bedienungsanleitung unbedingt erforderlich. Zusätzlich sind die jeweils gültigen nationalen und internationalen Sicherheitsvorschriften der zuständigen Behörden für Arbeitsschutz und Unfallverhütung einzuhalten. Jeder Bediener ist für die Einhaltung der Vorschriften selbst verantwortlich.

Nur ausgewählten und zertifizierten Händlern sind der Einbau und der Vertrieb des ANYLIFT Hubladesystems gestattet. Der nicht genehmigte Vertrieb des ANYLIFT Hubladesystems führt zur Anzeige. Beim Erwerb des ANYLIFT Hubladesystems von Privatpersonen oder einem Händler ohne Vertriebsgenehmigung wird keine Haftung übernommen. „ANYLIFT“ ist EU-weit als Wortmarke eingetragen und darf nicht ohne schriftliche Erlaubnis für andere Produkte verwendet werden.

Systembeschreibung

Das ANYLIFT Hubladesystem ist ein in ein Nutzfahrzeug eingebautes System, das zum automatischen Verladen von Gegenständen verwendet werden kann. Dabei kann das zu transportierende Ladegut außerhalb des Fahrzeuges auf die Hubladeplattform geladen und gesichert werden. Das System entspricht der Schutzart IP54. Durch Betätigung der Bedientaster kann die Hubladeplattform im Anschluss samt Ladegut vollautomatisch in den Laderaum des Fahrzeuges bewegt werden. Davor ist sicherzustellen, dass das Ladegut bewegungssicher auf der Plattform gesichert ist. Dazu stehen mehrere Airlineschienen zur Verfügung, an denen Befestigungsmittel angeschlagen werden können. Aus Sicherheitsgründen stoppt das System (Tastbetrieb), wenn die Taster nicht mehr betätigt wird. Somit ist für den Lade- und Entladevorgang ein durchgehendes Betätigen notwendig.

Bestimmungsgemäße Verwendung

Das vollelektrische ANYLIFT Hubladesystem wurde insbesondere zum Laden und Transportieren von Ladegut entwickelt. Dabei erfolgt der Einbau des Systems in Nutzfahrzeugen wie Kastenwägen oder Transportern mit Laderaum, die nicht über eine Ladebordwand verfügen.

Sicherheitsvorschriften für den Betrieb

- Der Einsatz des Hubladesystems ist lediglich auf festem und ebenem Untergrund gestattet. Der Einsatz des Hubladesystems bei einem Niveauunterschied zwischen Fahrzeug und Hubladeplattform im ausgefahrenen Zustand ist nicht zulässig. Der Einsatz auf Sand-, Kies- bzw. Schotterböden oder weichem und unebenem Untergrund ist nicht zulässig.
- Für die Auswahl des Einsatzortes, die Bodenbeschaffenheit, die Tragfähigkeit des Bodens usw. ist der Bediener des Hubladesystems verantwortlich.
- Der Bediener hat sicherzustellen, dass genügend freier Raum für die ausgefahrene Hubladeplattform besteht.
- Das System darf ausschließlich zum Transport von Sachgütern verwendet werden. Der Transport von Menschen oder Tieren in irgendeiner Art und Weise (z.B. in einem Rollstuhl sitzend oder einem Bett liegend) ist strengstens verboten.
- Die zu transportierenden Güter müssen vor Bewegen der Plattform entsprechend gesichert werden, sodass keine Gefahr besteht, dass diese von der Plattform fallen. Näheres siehe Kapitel „Warnhinweise für den Normalbetrieb“ und „Ladungssicherung“.

- Noch vor der Fahrt mit dem Fahrzeug muss sichergestellt werden, dass die Energieversorgung des Ladesystems deaktiviert ist. Der Bedienhebel muss hierfür eingeklappt sein (siehe Abbildung 2, links).
- Ein Betreten der Ladefläche ist ausschließlich im komplett abgesenkten Zustand erlaubt. Das Betreten des Wageninneren ist nur im ausgeschalteten Zustand erlaubt – der Bedienhebel muss im eingeklappten Zustand sein.
- Während des Einsatzes des Hubladesystems muss das Nutzfahrzeug stets gut gegen Wegrollen gesichert sein, d.h. die Parkbremse muss zwingend betätigt sein.
- Der Bediener des Hubladesystems hat sicherzustellen, dass durch den Betrieb keine Personen zu Schaden kommen.
- Das Fahrzeug darf nicht in Bewegung gesetzt werden, wenn sich die Hubladeplattform nicht vollständig im Laderaum des Fahrzeuges befindet und die Hubladeplattform nicht gesichert ist (siehe Abbildung 2, links).
- Jede Art an Zuladung muss auf dem Hubladesystem entsprechend gesichert sein, sodass bei starken Bremsmanövern oder bei Unfällen die Zuladung keine Gefahr darstellt. Ist die Zuladung der Plattform nicht ausreichend gesichert, kann diese beim Betrieb der Hubladeplattform in Bewegung geraten und eine Gefahr darstellen bzw. zu Bruch gehen. Ein ungesicherter Betrieb ist nicht zulässig.
- Im Betrieb besteht an mehreren Stellen Quetschgefahr, da sich bewegende Teile feststehenden Teilen annähern – Halten sie einen entsprechenden Sicherheitsabstand zur Hubladeplattform (siehe Abbildung 5).
- Die Bedienung im Notbetrieb bzw. Störbetrieb und im manuellen Betrieb ist nur in Absprache mit dem Hersteller oder einem Servicepartner erlaubt.
- Im manuellen Notbetrieb besteht erhöhte Verletzungsgefahr, da ein überlegtes Hantieren mit den Notschaltern im unmittelbaren Gefahrenbereich notwendig ist. Dabei ist besondere Sorgsamkeit und überlegtes Handeln notwendig. Kontaktieren Sie den Hersteller oder einem Servicepartner zur Unterstützung.
- Beim Betreten der Ladefläche besteht aufgrund der glatten Oberfläche erhöhte Rutschgefahr. Entsprechend rutschfestes Schuhwerk verwenden und Ladefläche bei Bedarf nur vorsichtig betreten.

- Im Innenrahmen befindet sich ein Seilzugdrehgeber, welcher mit einem Stahlseil den Abstand misst. Bei einem Defekt (z.B. Bruch) ist umgehend der Hersteller oder ein Servicepartner zu kontaktieren.
- Das Stahlseil darf unter keinen Umständen durch Gegenstände bewegt oder beeinträchtigt werden. Dies kann zu einem unkontrollierten Betrieb führen. Ein Umgehen sowie Modifizieren von Sicherheitseinrichtungen ist strikt untersagt und führt zum Haftungsausschluss des Herstellers.
- Liegt eine Fehlfunktion des Systems vor oder bewegt sich die Plattform unvorhergesehen, muss die Energieversorgung sofort via Bedienhebel getrennt werden, um Gefährdungen zu verhindern.
- Nur speziell geschulte Servicetechniker dürfen Reparaturen/Anpassungen am System durchzuführen.
- Um eine einwandfreie Funktion des Systems zu gewährleisten, muss dieses regelmäßig (einmal jährlich, max. Intervall von 15 Monaten) gewartet und von einer zulässigen Prüfstelle abgenommen werden (Abnahmeprüfung). Eine tägliche Sichtprüfung muss durchgeführt werden, um Bolzensicherungen, Schläuche, elektr. Leitungen, mechanische Taster, Sicherheitseinrichtungen usw. auf Beschädigungen zu überprüfen.
- Der Bediener muss stets einen vollständigen Überblick haben und sicherstellen, dass sich keine Personen, mit Ausnahme der Bedienperson, im unmittelbaren Umkreis befinden. Insbesondere ist auf die Füße zu achten, bevor das System großflächigen Bodenkontakt erlangt. Auf die Rollen der Stützen ist besonders beim Einfahren zu achten.
- Das Hubladesystem darf nur von befugten und eingewiesenen Personen bedient werden, welche das 18. Lebensjahr vollendet haben.
- Die am Typenschild angegebene maximale Nutzlast darf nicht überschritten werden.
- Für die Zuladung darf nur die Hubladeplattform verwendet werden. Der Platz neben, vor oder hinter der Hubladeplattform muss immer sauber und frei bleiben.
- Der Aufenthalt von Personen, mit Ausnahme des Bedieners, im Gefahrenbereich von Last und Hubladesystem ist während des Hub- und Senkvorgangs verboten.
- Personen dürfen mit der Hebebühne nicht befördert werden. Ebenso ist das Hochklettern an der Hubladeplattform verboten.

Sicherheitseinrichtungen am Hubladesystem

- Am hinteren Bereich der Hubladeplattform ist ein Reflektor angebracht. Dieser ist ersichtlich, sobald die Stützfüße des Hubladesystems ausgefahren sind (siehe Abbildung 1 links, Pos 1).
- Bei Aktivierung des Hubladesystems über den Bedienhebel werden zwei orangefarbene LED-Blinkstreifen auf der Außenseite der Hubladeplattform aktiviert (siehe Abbildung 1 rechts, Pos. 2). Im Normalbetrieb blinken die Warnblinkleuchten periodisch für 0,5 Sekunden.
- Bei Aktivierung des Hubladesystems über den Bedienhebel werden zwei weiße LED-Beleuchtungsstreifen auf der Innenseite der Hubladeplattform aktiviert (siehe Abbildung 1 rechts, Pos. 3). Im Normalbetrieb leuchten diese durchgehend. Zusätzliche Informationen siehe folgenden Hinweis.
- Der Bedienhebel verfügt über zwei Stellungen. Durch Herausziehen wird das System eingeschaltet und mit Strom versorgt. Zum Einklappen und Abschalten des Systems muss der Hebel nur zurückgeschoben werden.



Abbildung 1: Reflektor und Beleuchtung (die Abbildung kann abweichen)

Links: Reflektor am hinteren Bereich der Hubladeplattform (1)

Rechts: zwei orangefarbene LED-Blinkstreifen auf der Hubladeplattform (2) sowie zwei weiße LED-Beleuchtungsstreifen (3)

i Hinweis

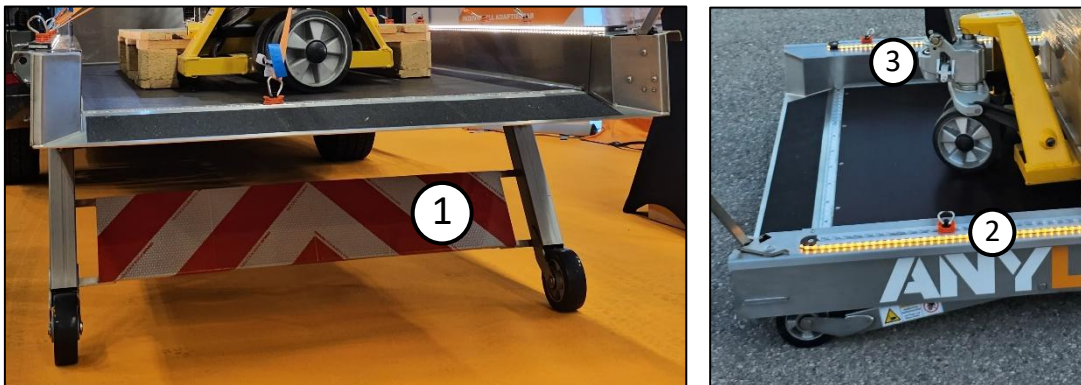
Sinkt die Bordspannung unter einen gewissen Wert, beginnen die weißen LED-Beleuchtungsstreifen zu blinken und signalisieren somit einen niedrigen Spannungswert. Es wird empfohlen, den Fahrzeugmotor zu starten, da ein weiterer Betrieb des Hubladesystems eventuell das Starten des Fahrzeugmotors verhindert. Ein Weiterfahren im Automatikmodus ist möglich, allerdings bleibt das Hubladesystem nach einer gewissen Zeit stehen und lässt sich erst wieder durch erneutes Betätigen weiterbewegen.

Vor der Inbetriebnahme

Vor der ersten Inbetriebnahme ist das Lesen der Bedienungsanleitung unbedingt erforderlich.

Vergewissern sie sich vor jeder Inbetriebnahme des Hubladesystems, dass alle Sicherheitseinrichtungen, welche in Kapitel „Sicherheitseinrichtungen am Hubladesystem“ beschrieben werden, voll funktionsfähig sind. Falls eine oder mehrere Sicherheitseinrichtungen nicht oder mangelhaft funktionieren, ist die Verwendung des Hubladesystems untersagt.

Allgemeines über die Bedienung im Normalbetrieb

Die Hubladeplattform wird über den Bedienhebel ein- und ausgeschaltet. (siehe Abbildung 2), zusätzlich muss sich das Fahrzeug in der Parkposition befinden und die Parkbremse aktiviert sein. Gegebenenfalls Zündung einschalten bzw. den Motor starten.

Der Bedienhebel befindet sich am hinteren Bereich der Hubladeplattform. Um zum Bedienhebel zu gelangen, muss die Heckklappe (Hecktüren) geöffnet werden. Der Bedienhebel ist in Abbildung 3 ersichtlich.



*Abbildung 2: Stellungen des Bedienhebels
Links: Gesichter Zustand: Hebel eingeklappt, System ausgeschaltet
Rechts: Normalbetrieb: Hebel ausgeklappt, System eingeschaltet*

Der Bedienhebel dient sowohl zur Steuerung als auch zur mechanischen Sicherung und Entsicherung der Hubladeplattform. In Abbildung 2 sind der gesicherte Zustand (links) und der Normalbetrieb (rechts) dargestellt. Um vom gesicherten in den Normalbetrieb zu gelangen, muss die Federkraft der Rastposition überwunden werden. Hierzu ist eine gewisse Zugkraft nach außen hin notwendig. Sowohl der gesicherte als auch der Normalbetrieb haben eine Einrastfunktion. Als Signal, dass das Hubladesystem betriebsbereit ist, leuchten die beiden Taster des Bedienhebels, sowie die weiße LED-Beleuchtungsstreifen (siehe Abbildung 1 rechts). Zum Einklappen muss der Hebel nur zurückgeschoben werden.



Abbildung 3: Bedienhebel des Hubladesystems im Normalbetrieb

Am Bedienhebel (siehe Abbildung 3) befinden sich die Bedienelemente „IN“ und „OUT“. Bei Betätigung von „IN“ wird der Automatikbetrieb für das Beladen des Fahrzeuges aktiviert. Bei Betätigung von „OUT“ wird der Automatikbetrieb für das Entladen des Ladeguts aktiviert. Die Stellungen „IN“ und „OUT“ sind nicht selbsthaltend, das heißt, bei Loslassen der Bedienelemente wird jegliche Bewegung des Hubladesystems im Automatikbetrieb unterbrochen. Solange die Taste gedrückt bleibt, ist der Automatikbetrieb aktiv.

Nach dem Betrieb des Hubladesystems muss der Bedienhebel in den gesicherten Zustand gebracht werden.

Beim Ein- und Ausfahren der Ladefläche im Automatikbetrieb muss der Bediener der Bewegung des Hubladesystems folgen. Das Ausschwenken des Bedienhebels in den Normalbetrieb (siehe Abbildung 2, rechts) bietet dem Bediener des Hubladesystems die Möglichkeit, einen Mindestabstand zur Hubladeplattform einhalten zu können. Der Bediener muss den Bedienhebel mit ausgestrecktem Arm bedienen, sodass ein

maximal möglicher Sicherheitsabstand erreicht wird. Insbesondere beim ebenerdigen Absetzen der Hubladeplattform soll dadurch die Quetschgefahr vermieden werden.

Beim Ausfahren des Hubladesystems muss der Bediener dem Hubladesystem folgen, indem der Bediener von Position 1 auf Position 2 geht (siehe Abbildung 4).

Beim Einfahren des Hubladesystems muss der Bediener dem Hubladesystem folgen, indem der Bediener von Position 2 auf Position 1 geht (siehe Abbildung 4).



Abbildung 4: Der Bediener muss im Automatikbetrieb der Hubladeplattform folgen; Ausfahren: von Position 1 zu Position 2; Einfahren: von Position 2 zu Position 1

Warnhinweise für den Normalbetrieb

Die Warnhinweise weisen auf ein erhöhtes Gefahrenrisiko im Normalbetrieb hin.

Vorsicht!

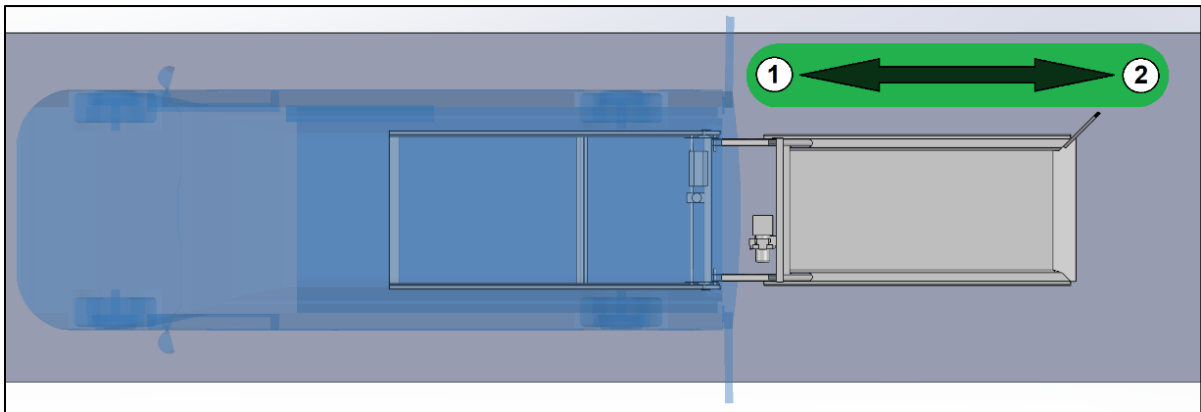
Während des Automatikbetriebes besteht erhöhte Quetschgefahr, im Speziellen beim ebenerdigen Absetzen der Hubladeplattform. Achten sie darauf, dass der Bedienhebel mit ausgestrecktem Arm bedient wird, sodass ein Sicherheitsabstand von min. 50 cm zur Hubladeplattform eingehalten werden kann (siehe Abbildung 5).

Achten sie ebenfalls darauf, dass sie stets zur Hubladeplattform zugewandt sind, um potenzielle Gefahren frühzeitig zu erkennen.



Abbildung 5: Mindestabstand von 50 cm zur Hubladeplattform.

Vorsicht!

Die Auf- und Abwärtsbewegung der Hubladeplattform wird im Automatikbetrieb über eine Schwenkbewegung realisiert. Während des Absenkvorgangs wird die Hubladeplattform zusätzlich um bis zu 700 mm aus dem Nutzfahrzeug geschwenkt (siehe Abbildung 6). Hierbei ist äußerste Vorsicht geboten, da während des Absenkvorgangs erhöhte Quetschgefahr im Fußbereich besteht.

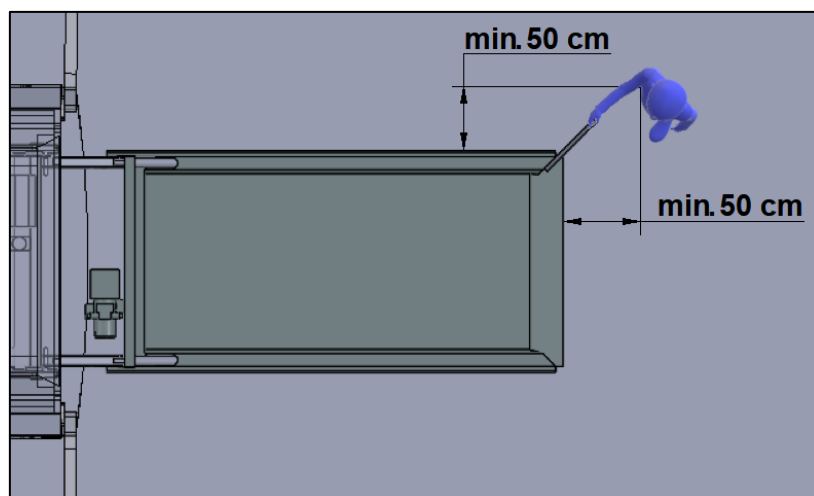

Abbildung 6: Schwenkbewegung der Hubladeplattform beim Heben und Senken.

⚠ Vorsicht!

Falsches Beladen von Lasten kann zu unerwünschten und gefährlichen Systemverhalten führen. Wenn der Schwerpunkt der zu befördernden Last sehr weit im hinteren Bereich des Nutzfahrzeugs liegt, kann dies zu unangenehmem Fahrverhalten führen. Zudem kann die maximale Hebe- und Nutzlast nur erreicht werden, wenn der Massenschwerpunkt zwischen Stützfüßen und Fahrzeug liegt (siehe Abbildung 7 und Abbildung 8).

Achten Sie darauf, dass die Last stets an der in Abbildung 7 ersichtlichen Transportwand anliegt und möglichst vorne liegt.

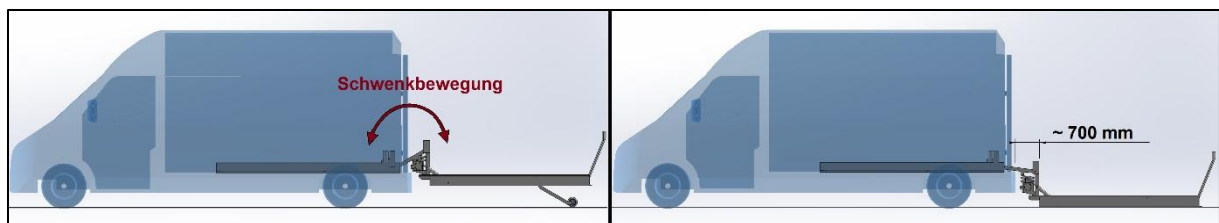

Abbildung 7: Der Massenschwerpunkt der Last darf nicht die Distanz der Stützfüße zum Nutzfahrzeug überschreiten.



Abbildung 8: Der Massenschwerpunkt der Last darf nicht im unsicheren Bereich (rot) liegen.

Ladungssicherung

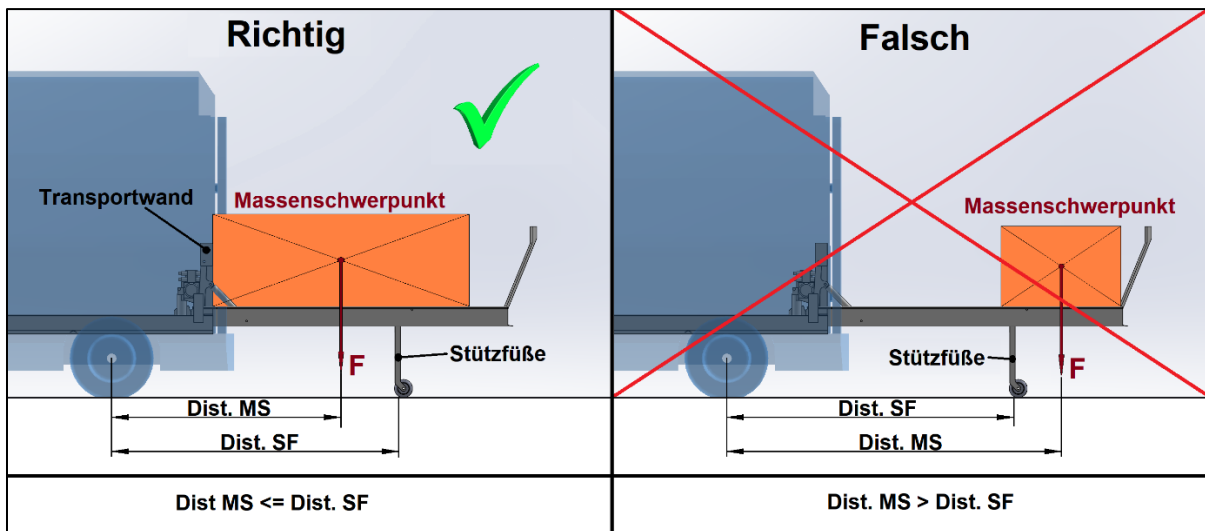
Die Ladung muss gegen Verrutschen gesichert werden, sobald sie sich auf der Hubladeplattform befindet. Die Position des Ladeguts wird in dem Kapitel „Warnhinweise für den Normalbetrieb“ ausführlich erläutert.

Zum Festzurren des Ladeguts stehen mehrere Airlineschienen zur Verfügung. Diese sind auf dem Aufkleber übersichtlich dargestellt siehe Abbildung 9 und ihre Position in Abbildung 10 veranschaulicht.

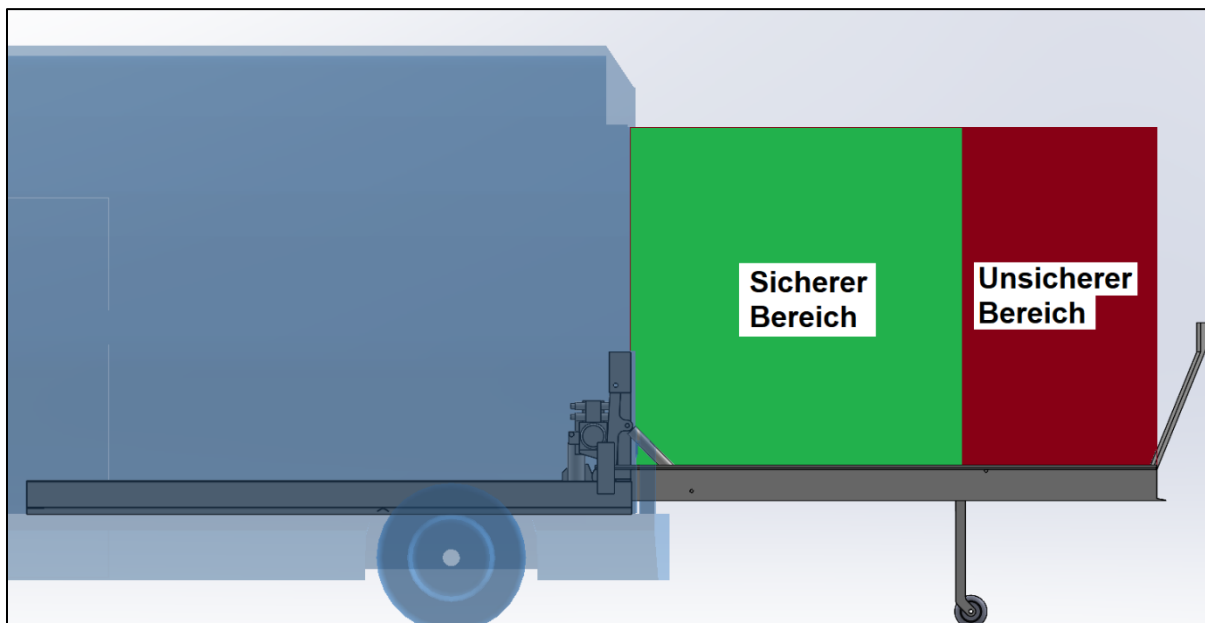

Abbildung 9: Aufkleber Zurrpunkte



Abbildung 10: Positionen der Airlineschienen (orange Umrandung)

Entladen und Beladen im Automatikbetrieb

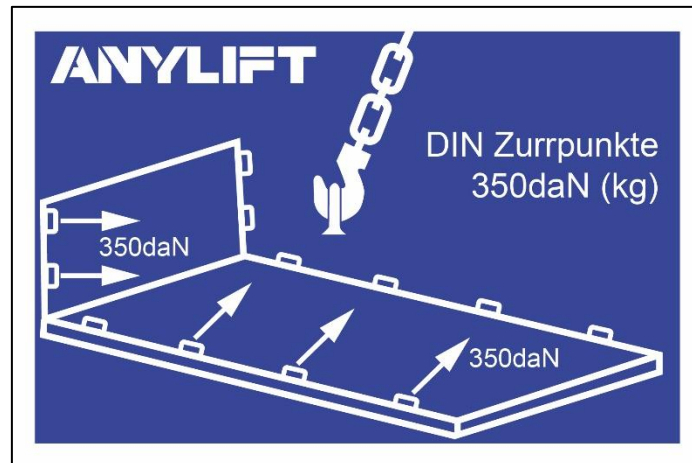
Wenn der Bedienhebel im ausgeklappten Zustand ist, die Hubladeplattform sich im Fahrzeug befindet und die Taste „OUT“ bedrückt wird, sieht der automatische Entladeablauf wie folgt aus:

Schritt 1: Hubladeplattform fährt horizontal aus dem Fahrzeug.

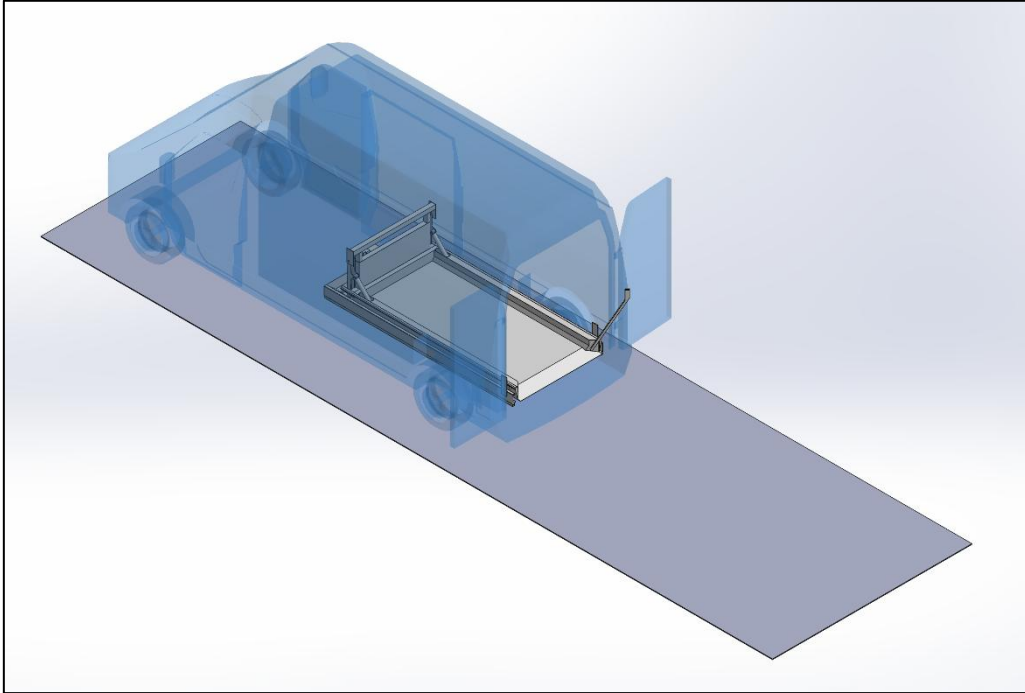

Schritt 2: Nach ca. einem Meter stoppt die Hubladeplattform.

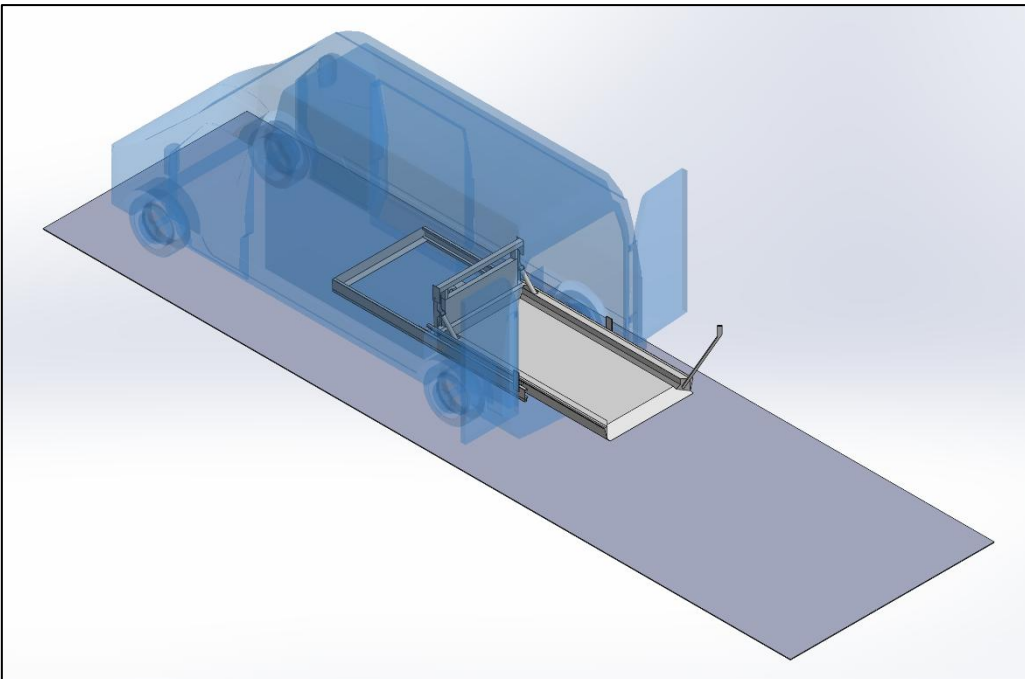

Schritt 3: Die Stützfüße fahren aus.

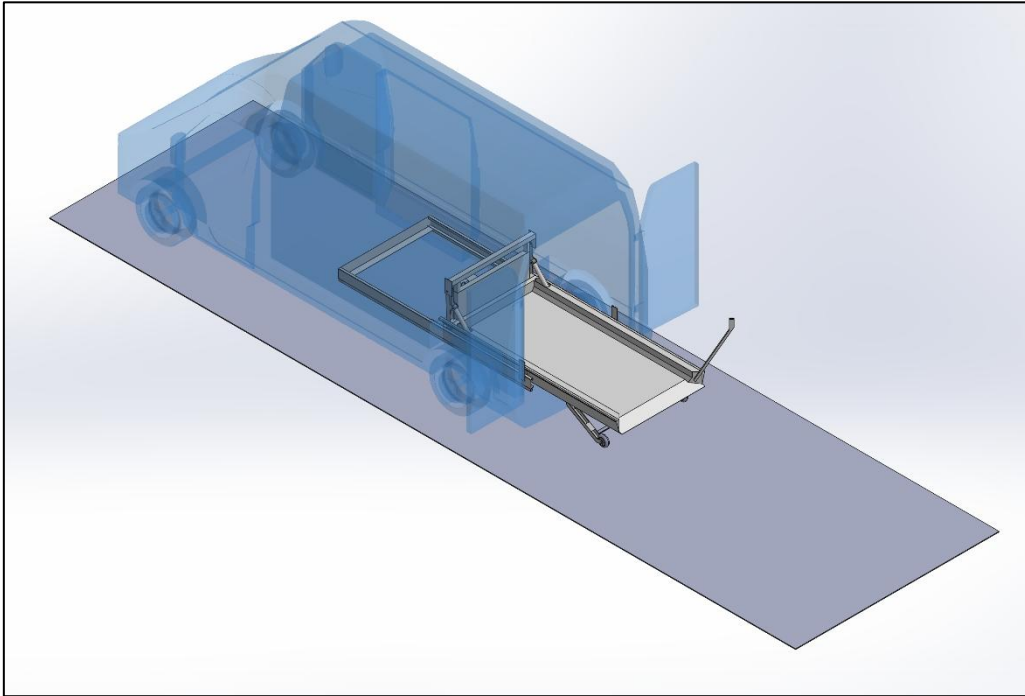

Schritt 3: Die Stützfüße der Hubladeplattform erreichen ihre Endlage und berühren den Boden.

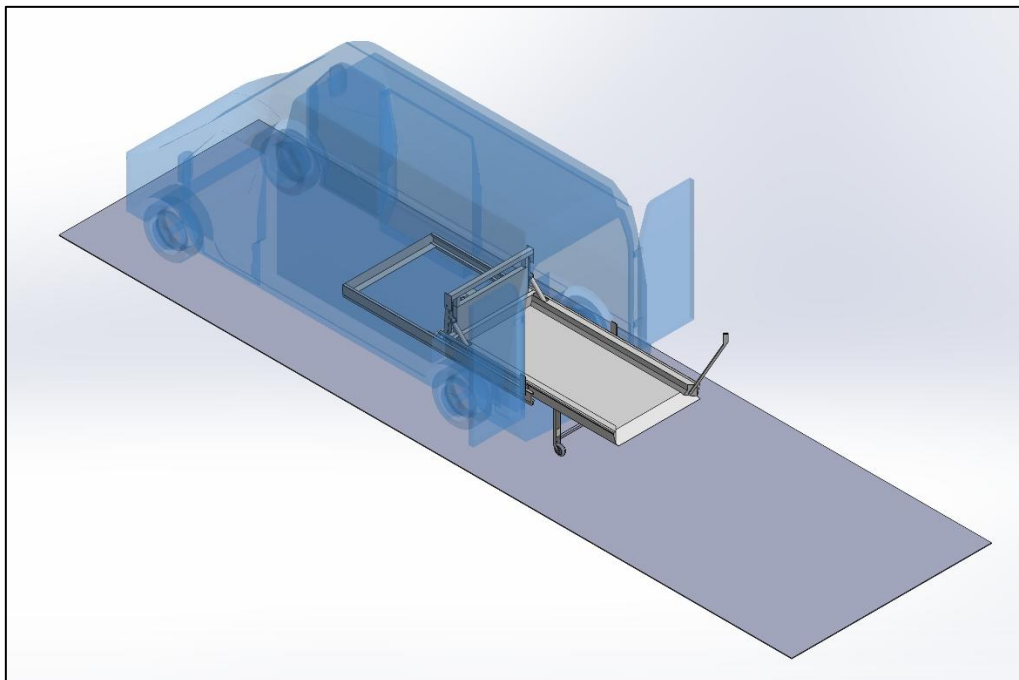

Schritt 4: Die Hubladeplattform fährt horizontal aus dem Fahrzeug.

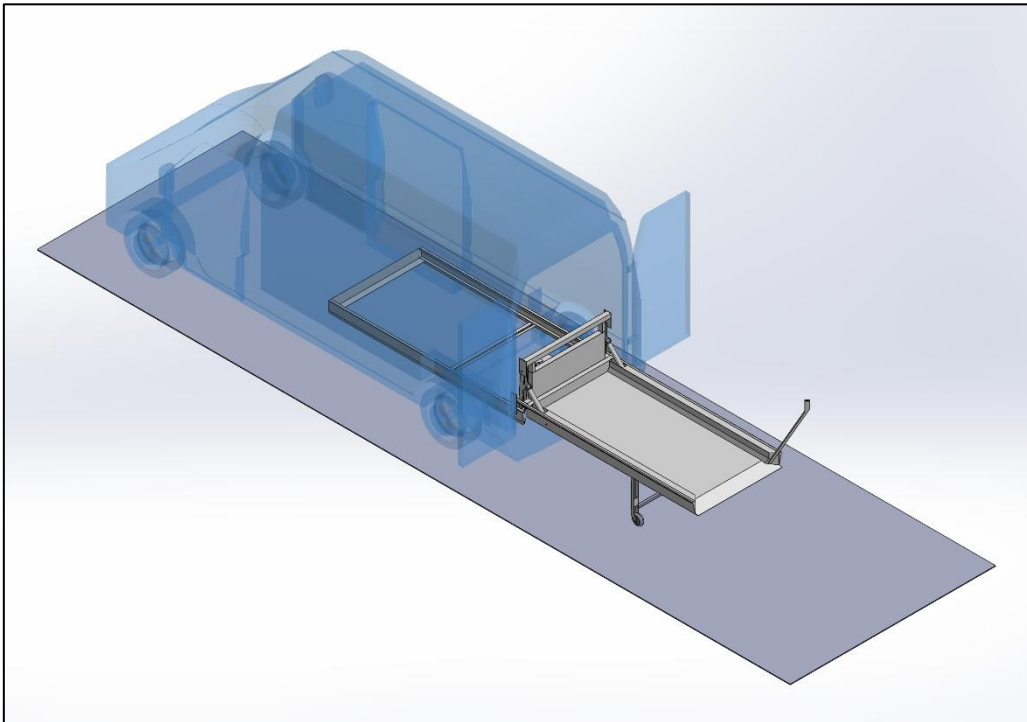

Schritt 5: Die Hubladeplattform senkt sich zum Boden. Gleichzeitig fahren die Stützräder ein.

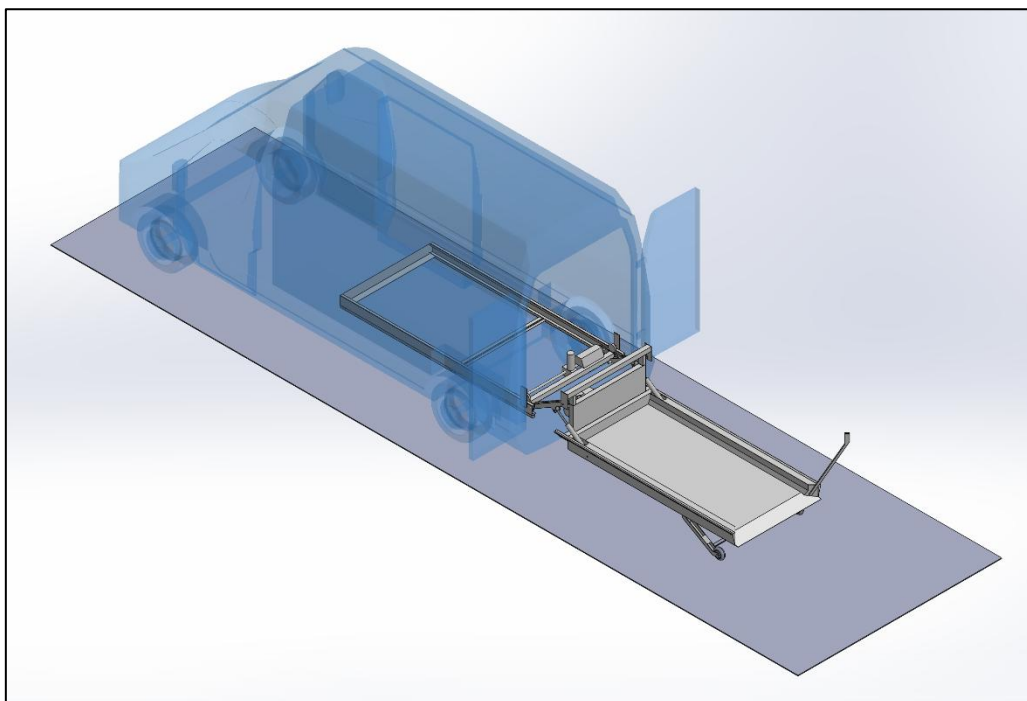

Schritt 6: Die Hubladeplattform legt sich plan auf den Untergrund.

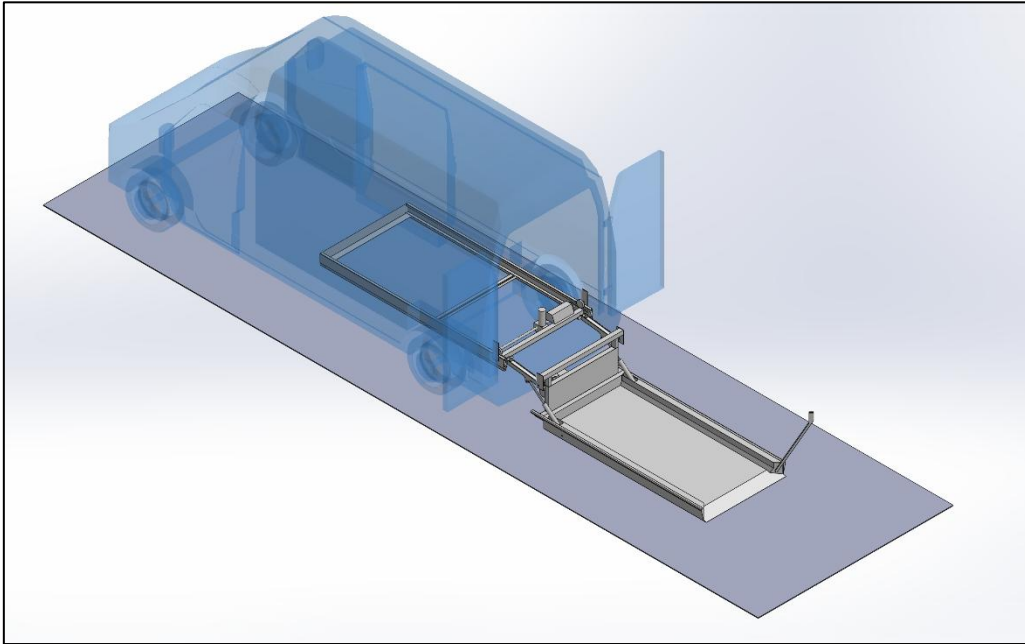

Die Schritte 1 bis 6 zeigen den Entladevorgang im Automatikbetrieb. Für den Beladevorgang laufen die Schritte in umgekehrter Reihenfolge ab.

Bedienung im Notbetrieb

Gefahr!

Bei jeglicher Art von Störung muss die Stromversorgung mittels Bedienhebel deaktiviert werden und der Hersteller oder der Servicepartner ist zu kontaktieren. Die Bedienung im Notbetrieb darf nur in Absprache mit dem Hersteller oder einem Servicepartner erfolgen.

Im Notbetrieb kann es zu Kollisionen kommen. Dieser Betrieb ist daher nur in Ausnahmefällen und mit besonderer Sorgfalt zu verwenden.

Vorsicht!

Im Notbetrieb ist eine Stromversorgung notwendig.

Hierfür ist ein Smartphone und die App IQANgo erforderlich. Die Installation und Verbindung zum Hubladesystem wird im Kapitel IQANgo beschrieben.

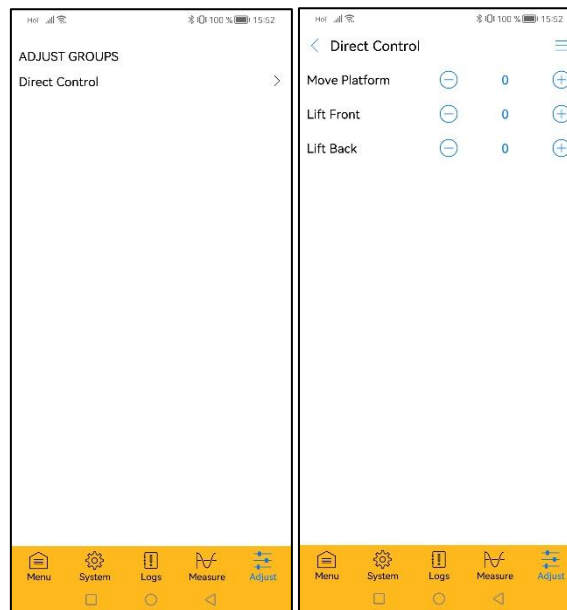

*Abbildung 11: Bedienung im Notbetrieb
Links: Adjust Groups
Rechts: Notbetrieb*

Durch Anklicken des Reiters „Adjust“ wird die Seite „Adjust Groups“ (siehe Abbildung 11 links) angezeigt.

Anschließend muss die Gruppe „Direct Control“ ausgewählt werden, um in den Notbetrieb zu gelangen. Dieser ist in Abbildung 11 rechts dargestellt.

Auf dieser Seite werden drei Parameter dargestellt. Durch Berühren der „+“- und „-“-Symbole können die Aktoren angesteuert werden. In der Tabelle 1 ist eine grafische Darstellung der Bewegungsrichtung zu sehen. Um einen anderen Aktor zu bewegen,

muss abschließend die Taste „Done“ (siehe Abbildung 12 rechts) gedrückt werden, ansonsten erscheint die Fehlermeldung (siehe Abbildung 12 links).

i Hinweis

Die Aktoren können durch Gedrückt halten dauerhaft betrieben werden. Alternativ können Sie auch durch Anklicken kurze Bewegungen ausführen.

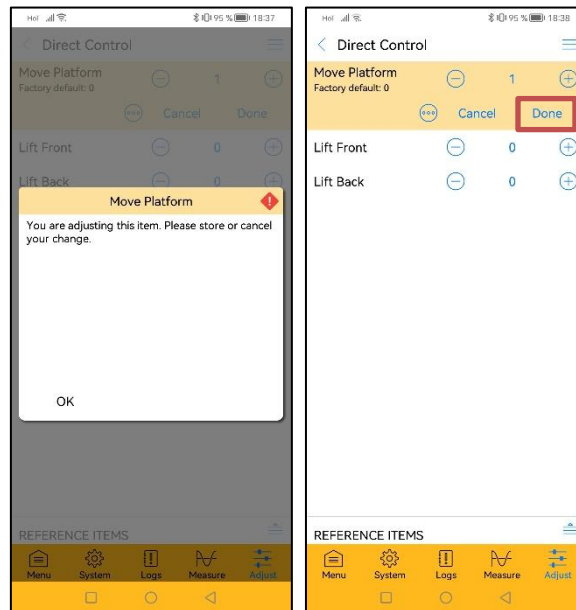

*Abbildung 12: Fehlermeldung
Links: Anzeige der Fehlermeldung
Rechts: Abschließen einer Bewegung*

| Move Platform | |
|---|--|
| - | + |
|  |  |
| | |
| Lift Front | |
| - | + |
|  |  |
| | |
| Lift Back | |
| - | + |
|  |  |

Tabelle 1: Bewegungsprofile im Notbetrieb

Bedienung im stromlosen Notbetrieb

Das stromlose Ein- und Ausfahren der Hubladeplattform in der Zahnschiene kann ermöglicht werden, indem an dem 13mm-Sechskant (siehe Abbildung 13) eine manuelle Drehbewegung erfolgt.

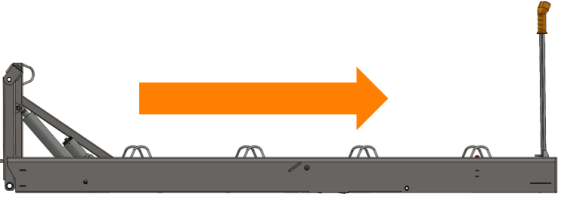
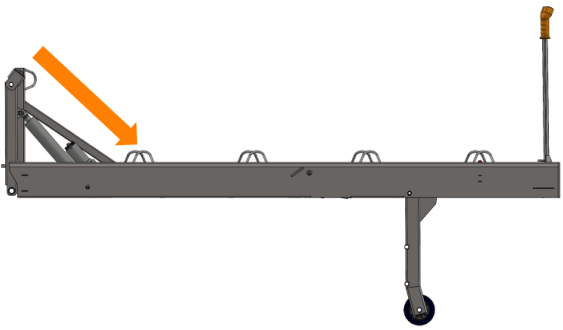
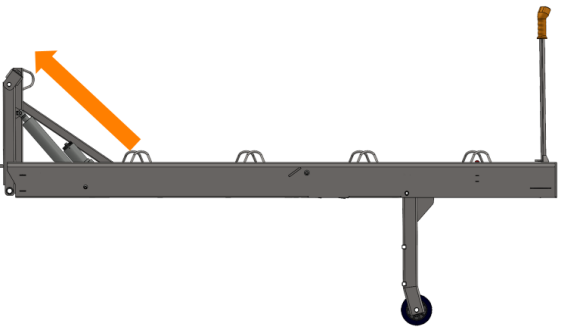
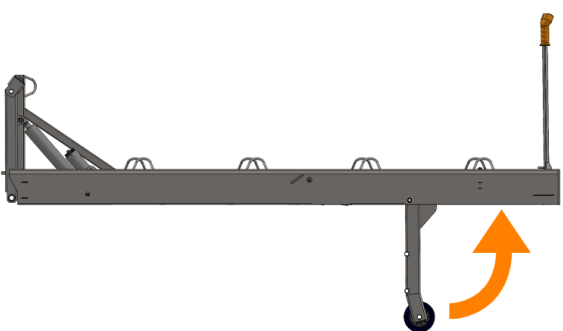
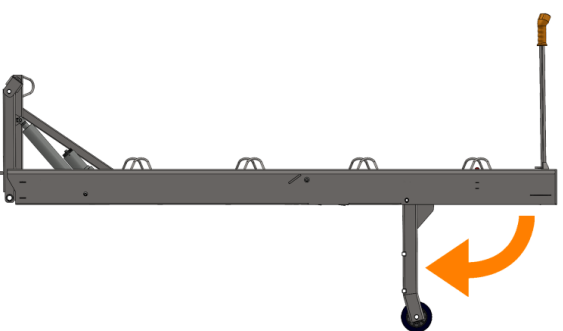

Abbildung 13: Sechskant am Antrieb des Führungswagens

Das stromlose Heben und Absenken der Hubladeplattform sowie das Ein- und Ausfahren der Stützfüße ist möglich. Hierfür ist die Demontage vom Deckel des jeweiligen Antriebes notwendig, siehe (Abbildung 14, links), anschließend muss dieser umgedreht aufgesteckt werden (siehe Abbildung 14, rechts). Die Bewegung kann über den Deckel oder über den 13mm-Sechskant erfolgen. Wichtig ist eine abwechselnde und in kleinen Schritten erfolgende Drehbewegung der zusammengehörigen Linearmotoren. Für die manuelle Betätigung der Stützfußantriebe müssen die seitlichen Abdeckbleche demontiert werden (Torx 30).

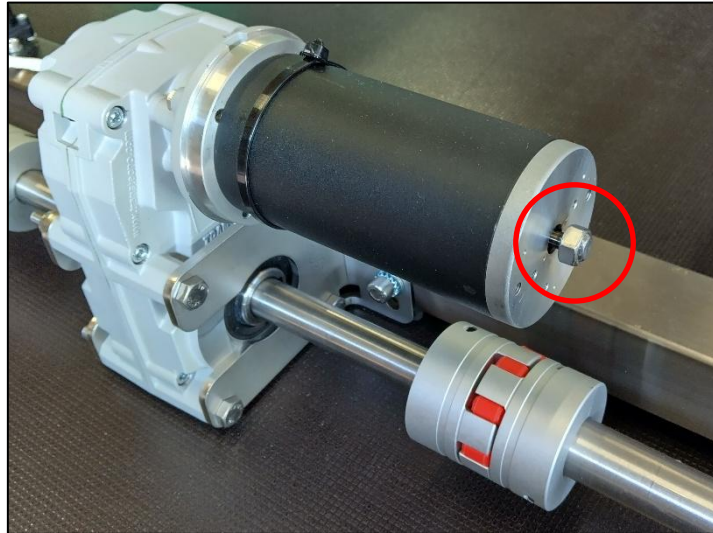

*Abbildung 14: Manueller Notbetrieb vom Linearmotor
Links: Deckel vom Linearmotor
Rechts: Deckel ist umgedreht und aufgesteckt.*

Warnhinweise für den Notbetrieb

Die Warnhinweise deuten auf erhöhtes Gefahrenrisiko während des Normalbetriebes hin.



Vorsicht!

Bei einer Störung muss sofort der Bedienhebel in Transportstellung gebracht werden, damit die Stromversorgung unterbrochen wird. Auch während der Bedienung im manuellen Notbetrieb muss das Hubladesystem stromlos sein.

Sicherungen

Die Sicherungen vom Hubladesystem befinden sich auf dem Schaltschrank, welcher sich an der Rückseite der Transportwand von der Hubladeplattform befindet.

Die Hauptsicherung befindet sich in der Zuleitung, nahe der Batterie (häufig in der Nähe des Fahrersitzes).



Abbildung 15: Sicherungshalter

| Nummer | Stromkreis | Nennstrom | Sicherungsart |
|--------|--------------------------|-----------|--------------------------|
| - | Zuleitung | 125A | MEGA-Fuse Sicherung |
| F1 | Not-Einschaltung | 1A | Mini-Flachstecksicherung |
| F2 | Bedienhebel | 1A | Mini-Flachstecksicherung |
| F3 | Bluetooth-Adapter | 1A | Mini-Flachstecksicherung |
| F4 | Seilzugsensor | 1A | Mini-Flachstecksicherung |
| F5 | Linearmotor Heck rechts | 40A | Mini-Flachstecksicherung |
| F6 | Linearmotor Heck links | 40A | Mini-Flachstecksicherung |
| F7 | Linearmotor Front rechts | 40A | Mini-Flachstecksicherung |
| F8 | Linearmotor Front links | 40A | Mini-Flachstecksicherung |
| F9 | Motor Führungswagen | 40A | Mini-Flachstecksicherung |
| F10 | Controlller | 40A | Mini-Flachstecksicherung |

Tabelle 2: Übersicht Sicherungen

Hinweis Not-Einschaltung:

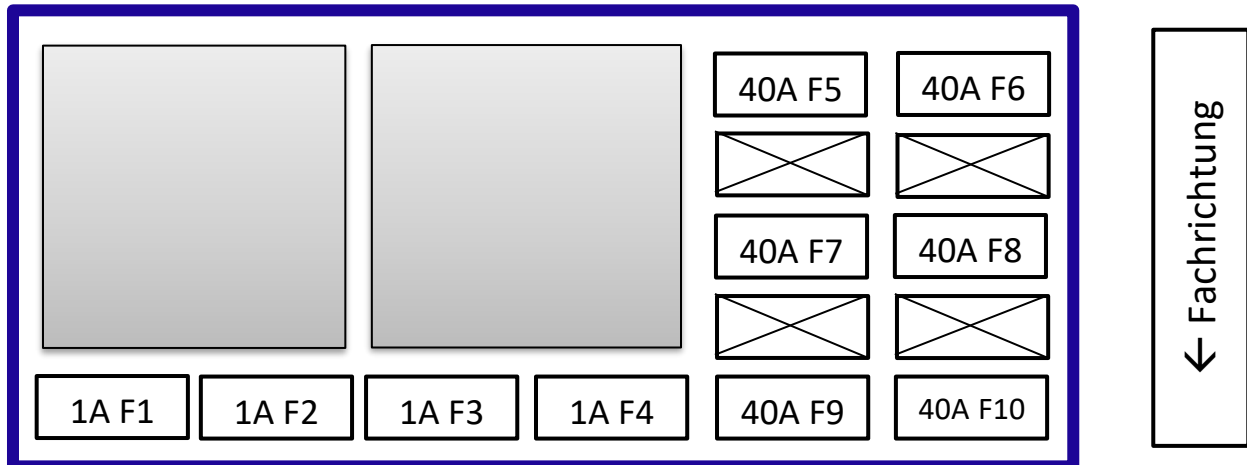
Wenn sich das System über den Bedienhebel nicht ein schalten lässt, kann durch Einsetzen einer Sicherung in F1 eine temporäre Überbrückung hergestellt werden und das System so ebenfalls mit Strom versorgt werden.

IQANgo

Installation der App

Im Google Play Store oder Apple App Store die App **IQANgo** vom Herausgeber Parker Hannifin Manufacturing Sweden AB installieren:

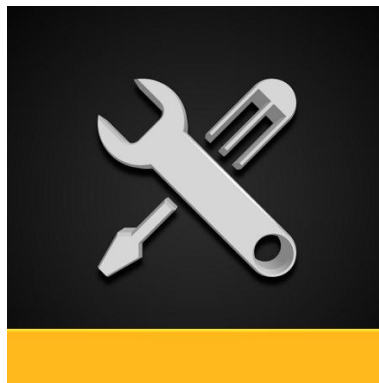

Verbindung herstellen

Hierfür wird die App gestartet. Der Startbildschirm ist in Abbildung 16 dargestellt. Anschließend muss eine Verbindung hergestellt werden, was durch Drücken von „Connect“ erfolgt.



Abbildung 16: Startbildschirm

i Hinweis

Damit eine Verbindung hergestellt werden kann, muss das Hubladesystem eingeschaltet sein.

Zudem muss auf dem Smartphone die Bluetooth-Verbindung aktiviert sein.

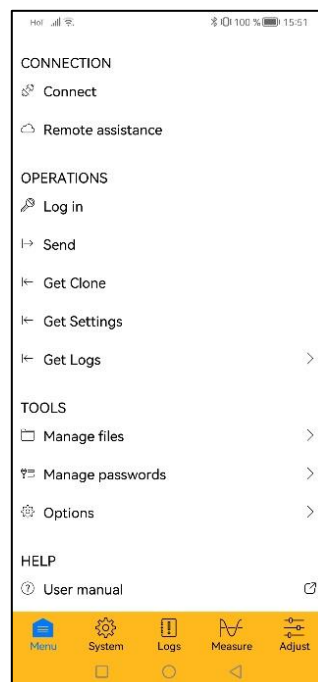
Danach öffnet sich das Suchfenster (siehe Abbildung 17 links). Das Hubladesystem wird mit dem Namen „Anylift“ oder „Unknown“ angezeigt. Durch Anklicken gelangt man zum nächsten Menü (siehe Abbildung 17 Mitte). Nach Eingabe des Pins „123456“ erfolgt der Verbindungsaufbau, wie in Abbildung 17 rechts zu sehen ist.

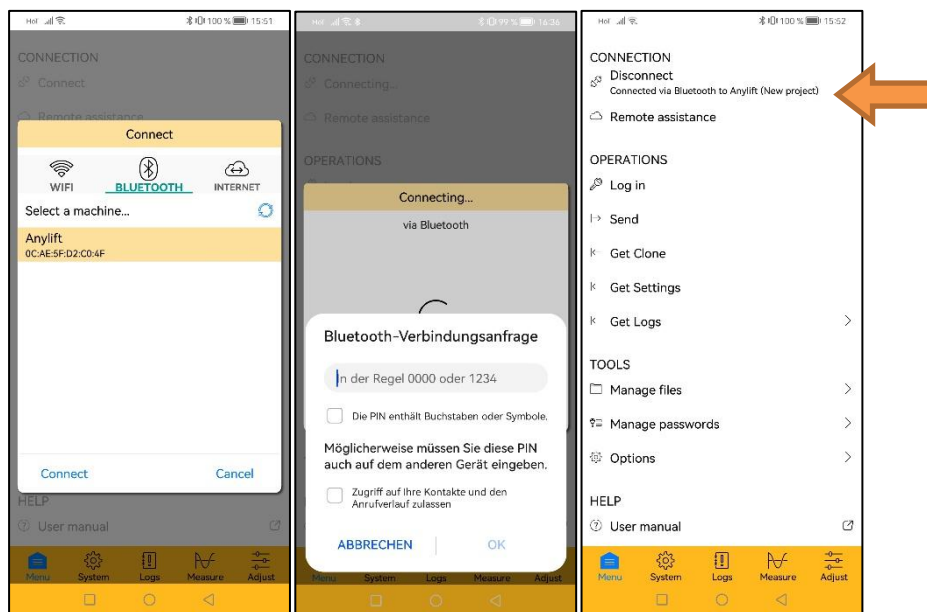

*Abbildung 17: Bluetooth Verbindung
Links: Bluetooth-Netz suche
Mitte: Pinabfrage
Rechts: erfolgreiche Verbindung*

Fernzugriff

Um den Fernzugriff zu erlauben, muss auf dem Startbildschirm (siehe Abbildung 16) die Option „Remote Assistance“ ausgewählt werden. Zusätzlich müssen die Parameter „Machine ID“ und „IQANconnect Key“ an den Hersteller oder einen Servicepartner übermittelt werden. Ein Beispiel für einen Fernzugriff ist in Abbildung 18 dargestellt.



Abbildung 18: Fernzugriff

i Hinweis

Die App muss während des Betriebs geöffnet bleiben, da die Verbindung sonst unterbrochen wird.

EG-Konformitätserklärung

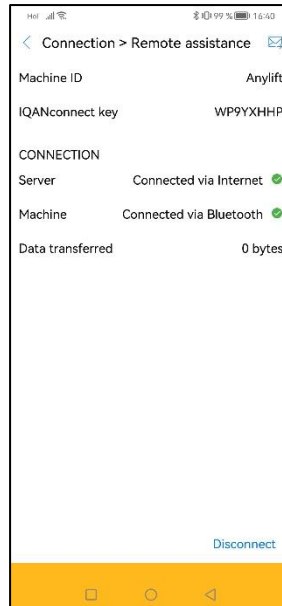

| Herstell.-Nr.: | Baujahr: |
|----------------|----------|
| SN 26-49 | 2026 |

Fabrikat: *Hubladesystem für Nutzfahrzeuge*

Type: *ANYLIFT eco*

Tragfähigkeit: *700 kg*

Es wurden folgende Richtlinien und Normen beachtet:

Maschinenrichtlinie: 2006/42/CE

Richtlinie des europäischen Parlaments und des Rates über Maschinen (Maschinenrichtlinie)

EMV-Richtlinie 2004/108/EG

Richtlinie zur elektromagnetischen Verträglichkeit.

Niederspannungsrichtlinie 2006/95/EG

Verwendung elektrischer Betriebsmittel innerhalb bestimmter Spannungsgrenzen.

ÖNORM EN 1756-1: 2008

Hubladebühnen — Plattformlifte für die Anbringung an Radfahrzeugen — Sicherheitsanforderungen

ÖNORM EN 1494: 2009

Fahrbare oder ortsveränderliche Hubgeräte und verwandte Einrichtungen.

DIN EN 60529: 2014

Das Hubladesystem entspricht der Schutzart IP54 nach DIN EN 60529.

EN ISO 12100:2010

Sicherheit von Maschinen – Allgemeine Gestaltungsleitsätze – Risikobeurteilung und Risikominderung

Hiermit wird bestätigt, dass die oben bezeichneten Maschinen den genannten EG-Richtlinien entsprechen.

ANYLIFT GmbH

Schmidapark 4/1/7

3701 Großweikersdorf

im April 2026

Clemens Hohensulz, MSc
Geschäftsführer der ANYLIFT GmbH

Wartung und Prüfung

Tägliche Sichtprüfung

Das Hubladesystem ist vom Bediener täglich einer Sichtkontrolle zu unterziehen, insbesondere im Hinblick auf:

- Bolzensicherungen
- Schläuche und Anschlüsse
- Drucktasten auf mechanische Beschädigung
- elektrische Kabel auf Scheuerstellen
- Sicherheitseinrichtungen
- Lesbarkeit der Sicherheitsaufkleber

Einmalige Abnahmeprüfung

Das Hubladesystem muss nach erfolgter Montage von einer zertifizierten Stelle abgenommen werden. Im Anschluss wird ein Prüfbuch inkl. Prüfbericht ausgestellt, das zur Dokumentation dient

Jährlich wiederkehrende Prüfung

ANYLIFT Hubladesysteme sind mindestens einmal im Kalenderjahr, jedoch längstens im Abstand von 15 Monaten, einer wiederkehrenden Prüfung laut ÖNORM M9602 zu unterziehen. Dies kann durch eine zertifizierte Stelle oder den Hersteller erfolgen.

Jährlicher Service

Für die korrekte Funktion und langlebigen Einsatz muss das Hubladesystem einmal jährlich vom Hersteller oder einem zertifizierten Servicepartner überprüft, gewartet und eingestellt werden. Wird kein jährliches Service durchgeführt, haftet der Hersteller nicht für entstandene Schäden oder Unfälle.

Kurzanleitung Niveau-Korrektur

Beim Transport von schweren Lasten oder ungleicher Lastverteilung kann es vorkommen, dass die Hubladeplattform nicht mehr ganz parallel zum Boden steht. Um dies zu korrigieren, kann durch Betätigung **BEIDER** Taster die Neigung korrigiert werden. Dabei müssen **beide Taster durchgehend betätigt** bleiben. Die Richtung der Korrekturbewegung ist abhängig von der Bedienreihenfolge und ist in den beiden folgenden Grafiken dargestellt.

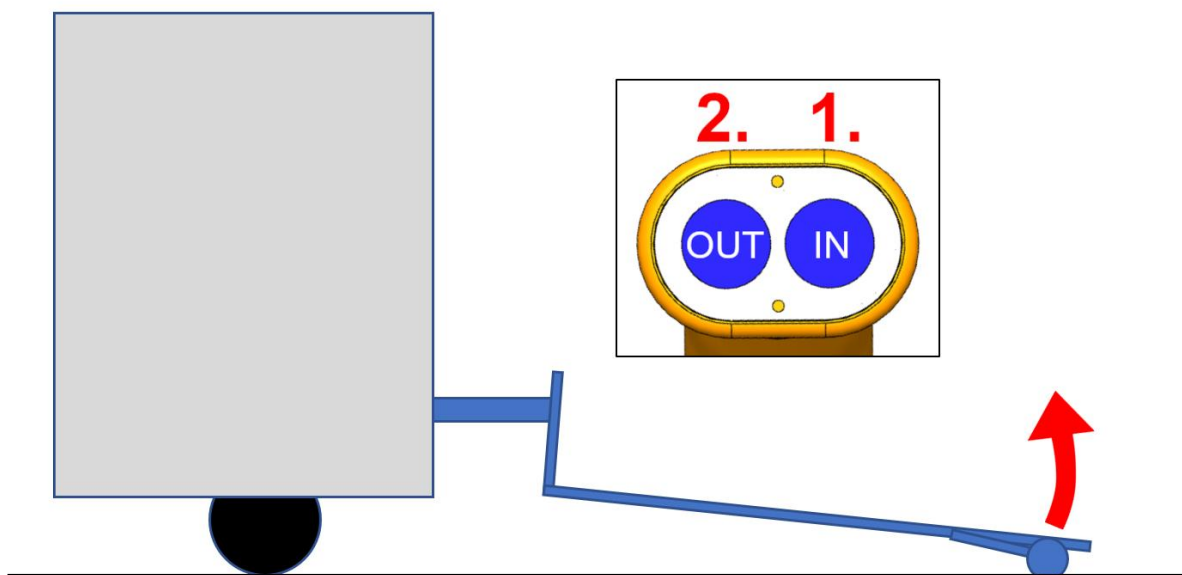
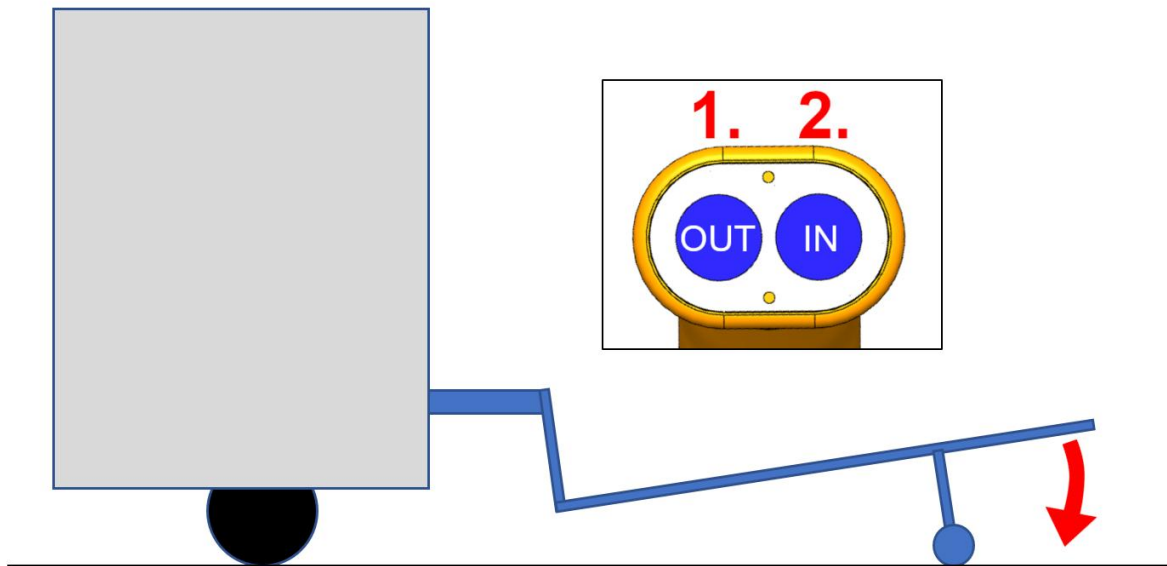

Warnschilder

